

ABBANDONO DELLA NAVE

COME LANCIARE LA VOSTRA ZATTERA DI SALVATAGGIO

NON MANOMETTERE
QUESTO EQUIPAGGIAMENTO E' STATO PREPARATO PER SALVARE VITE



- 1 Indossare il giubbotto di salvataggio.
- 2 Verificare che la zattera sia assicurata all'imbarcazione ad un punto fisso. - Togliere le eventuali cinghie di fissaggio. - Nel caso di zattera in valigia non aprire per nessuno motivo la valigia stessa.
- 3 Liberare l'imbracatura della zattera e lanciarla fuoribordo nel lato sottovento dell'imbarcazione. Il contenitore resterà a galla.
- 4 Srotolare la barbetta fino a fine corsa e **tirare con decisione**: nel caso in cui la cima non sia stata messa in tensione per insufficiente altezza, si può ugualmente azionare il sistema di gonfiaggio manualmente recuperando la cima restante.
- 5 Nell'ipotesi in cui la zattera si sia gonfiata capovolta, si deve raddrizzare nel seguente modo:
 - a. Dopo aver eliminato scarpe e oggetti taglienti salire sul fondo esterno ed appoggiare i piedi sulla fiancata dal lato in cui si trova la bombola;
 - b. impugnare l'apposita cima di ribaltamento;
 - c. sbilanciare all'indietro il peso del corpo spingendo contemporaneamente in avanti i piedi.
- 6 Dopo aver eliminato scarpe e oggetti taglienti calarsi all'interno della zattera. - Per salire sulla zattera dall'acqua, usare le apposite scalette. - Fare attenzione alle altre persone che sono già dentro la zattera - Recuperare, se possibile, tutte le dotazioni e gli accessori di sicurezza presenti a bordo dell'imbarcazione. - Per compiere questa operazione in caso di mare molto mosso, è bene avvicinare quanto più possibile la zattera di salvataggio alla fiancata dell'imbarcazione. - **Nota**: il suono sibilante uscente dalle valvole di sicurezza è normale e cesserà dopo alcuni secondi. I tappi delle valvole, poste all'esterno della zattera andranno chiusi dopo 10 minuti circa dal gonfiaggio.
- 7 Una volta all'interno della zattera, tagliare con il coltello la barbetta di collegamento all'unità in pericolo. - Il coltello è posto all'esterno della tenda in prossimità delle valvole di gonfiaggio.
- 8 Aiutare i naufraghi feriti o contusi. - Utilizzando l'apposito anello lanciaticima in dotazione, soccorrere eventuali persone in mare e aiutarle a salire sulla zattera; le persone svenute vanno issate a bordo sollevandole dalle ascelle, dopo averle portate con la schiena a ridosso del tubolare. - Per quanto possibile asciugare i feriti e riscaldarli.
- 9 Allontanarsi dall'imbarcazione in pericolo utilizzando le pagaie in dotazione. - Collegarsi ad eventuali altre zattere. Controllare che l'ancora galleggiante sia correttamente collegata alla zattera, che funzioni correttamente e che sia dispiegata.
- 10 Eventualmente chiudere le aperture della tenda con gli appositi legacci. Mantenere la zattera in buone condizioni, asciutta ed in particolare ricercare eventuali perdite di gas e ripararle secondo quanto indicato nelle suddette istruzioni. Leggere attentamente le istruzioni contenute all'interno della zattera.

Valvole di gonfiaggio

Ancora galleggiante

LEGGERE
REGOLARMENTE
E
QUESTO AVVISO

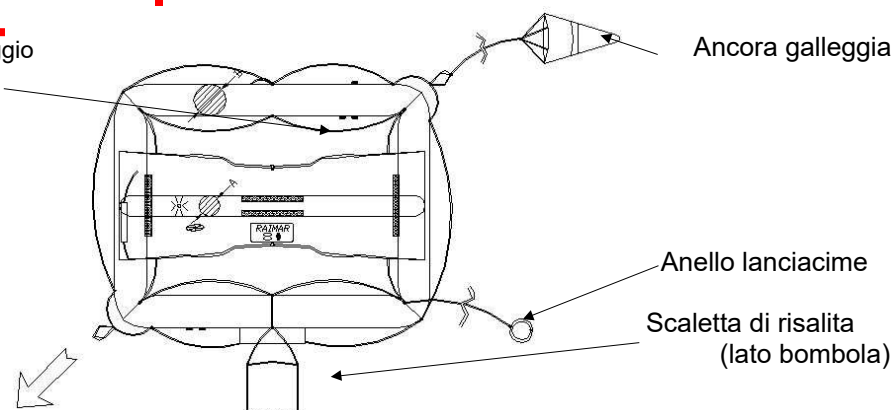

**Istruzioni da affiggere sull'unità da diporto
in prossimità della zattera di salvataggio**